

>>> 高額紙幣両替機 <<<

BX-317



- ・7インチの見やすいカラーディスプレイ搭載
- ・タッチパネルで両替パターンを選択(最大6パターン)
- ・受入紙幣は約1000枚
- ・ホッパーの準備硬貨は約5000枚の大容量
(500円は約3000枚)
- ・2ホッパーを搭載可能
- ・プリンタを搭載

■両替パターン

ユーザーが両替パターンを変更できる。最大6パターン(硬貨合計20枚以下)				
例:一万円両替パターン 1金種あたり 最大6パターン	パターン1:使う/使わない		パターン2:使う/使わない	
	1000円× 7	△▽	1000円× 8	△▽
	500円× 4	△▽	500円× 2	△▽
	100円×10	△▽	100円×10	△▽

■仕様

入金収 納枚数	一万円		混合(約1000枚)	
	五千円			
	二千円			
	千円			
	500円	約200枚		
	100円	約300枚		
	50円	約300枚		
払出準 備枚数	千円		約1000枚	
	選 択	option	500円	(約3000枚)
		standard	100円	約5000枚
		option	50円	(約5000枚)
		standard	10円	約5000枚
電源		AC100V±10% 50/60Hz(アース端子付)		
消費電力		定格 35W(50/60Hz)		
外形寸法		550(W)×368(D)×1,552(H)mm		
重量		約95kg		
環境条件		温度:5~40℃、湿度:20%~80%結露なきこと		

■寸法図

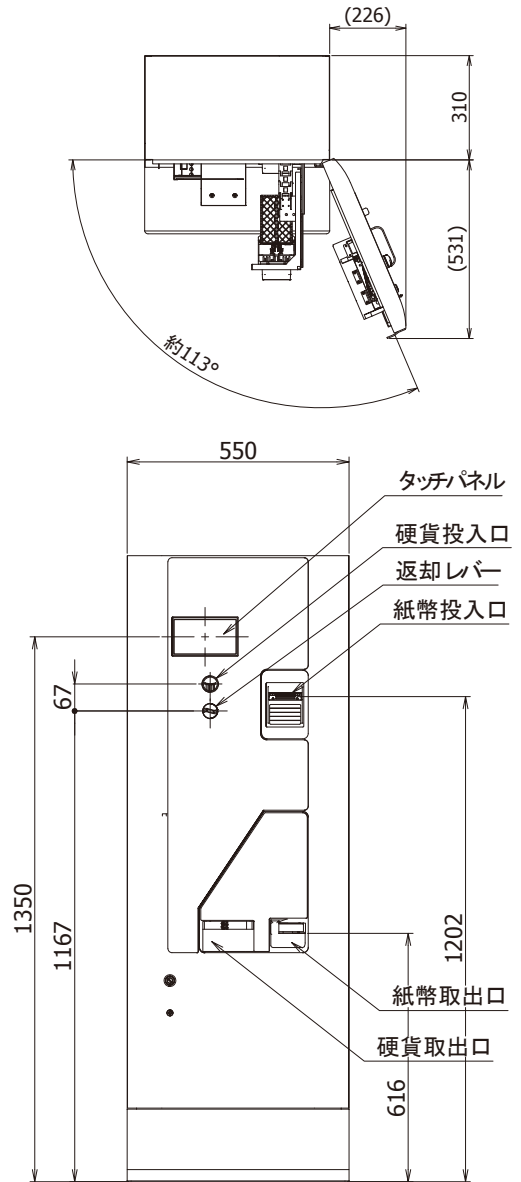

■オプション

ホッパーを変更することにより払出硬貨を変更することができます。
ホッパーは2台まで搭載可能。標準は100円・10円(但し払出硬貨は20枚以下)

お願い

紙幣、カード、硬貨の識別装置の流出は、不正使用や偽造犯罪の主要な原因となります。機器の買換え時に際しましては、ユーザー各位にて破碎等の方法により、紙幣、カード、硬貨の識別機能を消滅させ、廃棄していただくようお願い致します。なお、この破碎等の処理ができない場合は、弊社にて適正に処理し、廃棄致しますので、お申し付けください。

※製品の仕様・外観の一部は予告なく変更することがあります。
※偽造・変造通貨及び外国通貨の使用による故障に関しては、一切保証いたしかねます。
※印刷により、実際の色と異なる場合がございます。

安心してご使用いただくために

- 自動販売機の正面には、必ず連絡先と管理者名を記入した、自動販売機統一ステッカーをお貼りください。
- 設置に当たっては、JISに定められた基準にしたがって、丈夫な据付け面にアンカーボルトなどでしっかり固定してください。また道路へのはみ出し設置は法律で禁止されていますのでご注意ください。
- ご使用前に、取扱説明書等をお読みのうえ、正しくお使いください。
- 単相100V±10%、電流容量15A以上の電流で必ず専用コンセントをご使用ください。
- アースを必ず接続してください。
- 定期的に点検いただき安全にご使用ください。

管理者名
連絡先住所
連絡先電話番号

自動販売機統一ステッカー

ポステック

株式会社 **BOSTEC**

■本 社
〒381-0022 長野県長野市大字大豆島 3397-16
TEL: 026-221-2228(代表) FAX: 026-221-3600

■東京営業所
〒111-0053 東京都台東区浅草橋 1-9-12 浅草橋駅前ビル 7F
TEL: 03-3861-2050(代表) FAX: 03-3861-2552

<https://www.bostec.jp>

取扱店